



Adresowalny sygnalizator akustyczny pożarowy

SPP-400

Wersja oprogramowania 1.00

PL

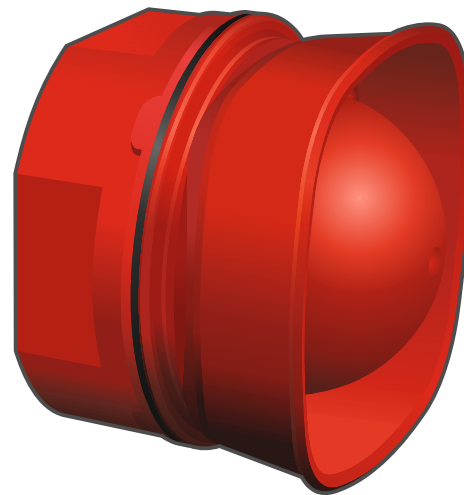

spp-400_pl 02/23

Satel®

SATEL sp. z o.o. • ul. Budowlanych 66 • 80-298 Gdańsk • POLSKA
tel. 58 320 94 00 • serwis 58 320 94 30 • dz. techn. 58 320 94 20
www.satel.pl

WAŻNE

Urządzenie powinno być instalowane przez wykwalifikowany personel.

Przed przystąpieniem do instalacji zapoznaj się z instrukcją w celu uniknięcia błędów, które mogą skutkować wadliwym działaniem lub nawet uszkodzeniem sprzętu.

Wszystkie połączenia elektryczne należy wykonywać przy wyłączonym zasilaniu.

Wprowadzanie w urządzeniu jakichkolwiek modyfikacji, które nie są autoryzowane przez producenta, lub dokonywanie samodzielnych napraw skutkuje utratą uprawnień wynikających z gwarancji.

W instrukcji mogą wystąpić następujące symbole:



- uwaga,



- uwaga krytyczna.

Sygnalizator do zastosowań wewnętrznych SPP-400 informuje przy pomocy dźwięku o alarmie. Przeznaczony jest do pracy w linii dozorowej adresowalnej centrali sygnalizacji pożarowej ACSP-402.

1. Właściwości

- Sygnalizacja akustyczna generowana przy pomocy przetwornika piezoelektrycznego.
- Sygnalizacja sterowana przez centralę:
 - różne typy sygnalizacji dla różnych sytuacji alarmowych.
 - wybór spośród 32 typów sygnalizacji dźwiękowej.
- Obustronny izolator zwarc.
- Zasilanie z linii dozorowej.

2. Instalacja



Wszystkie połączenia elektryczne należy wykonywać przy wyłączonym zasilaniu.

Sygnalizator przeznaczony jest do instalowania w pomieszczeniach zamkniętych o normalnej wilgotności powietrza.

1. Przekręć pokrywę w kierunku przeciwnym do ruchu wskazówek zegara i ją zdejmij (rys. 1).

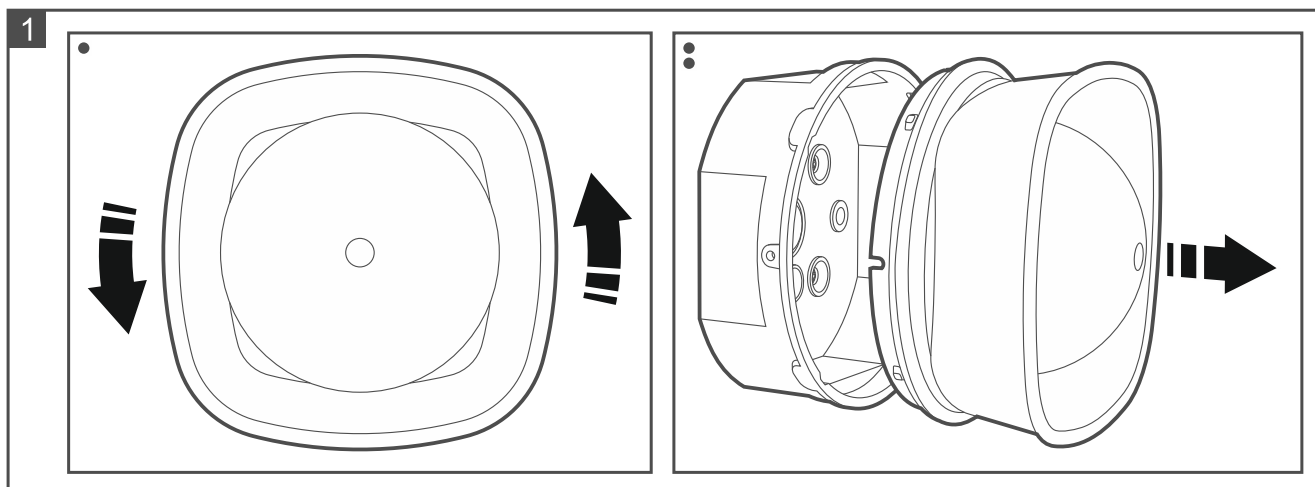

2. Wywierć otwory na wkręty w podstawie obudowy. Podstawa obudowy może zostać przykręcona do ściany przy pomocy wkrętów z łbem stożkowym (rys. 2) lub z łbem płaskim (rys. 3).
3. Wywierć otwór na kable w podstawie obudowy (rys. 4).
4. Przyłóż podstawę obudowy do ściany i zaznacz położenie otworów montażowych.
5. Wywierć w ścianie otwory na kołki montażowe.
6. Wprowadź kable do podstawy obudowy.
7. Przy pomocy kołków i wkrętów przymocuj podstawę obudowy do ściany. Zastosuj kołki odpowiednio dobrane do podłoża (inne do betonu lub cegły, inne do gipsu itp.).

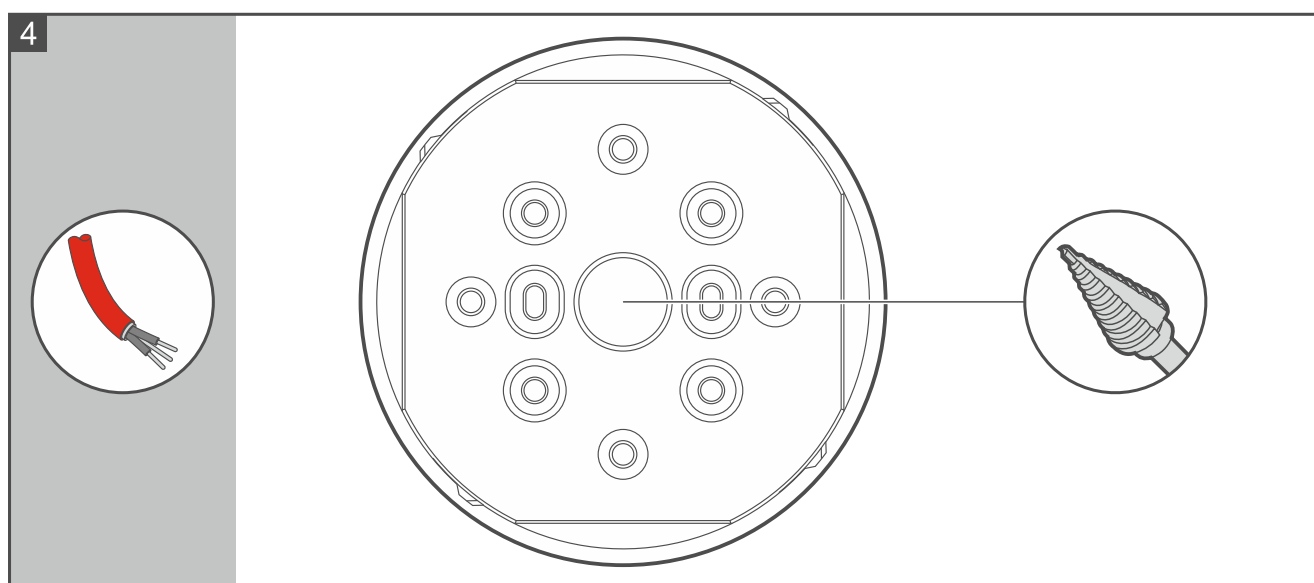
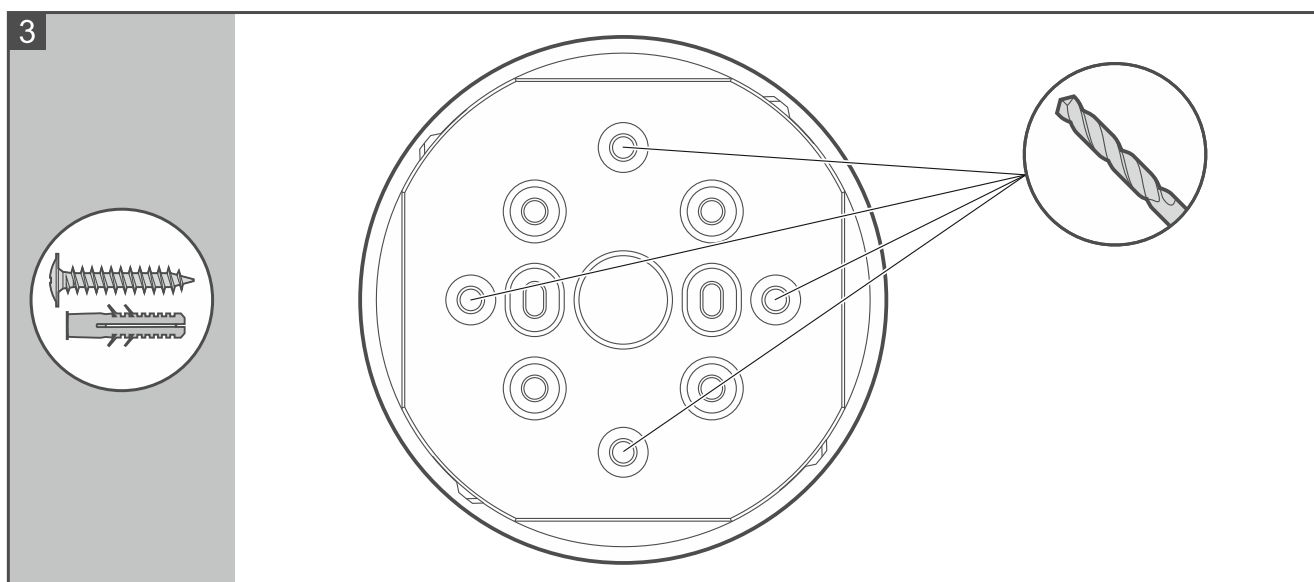
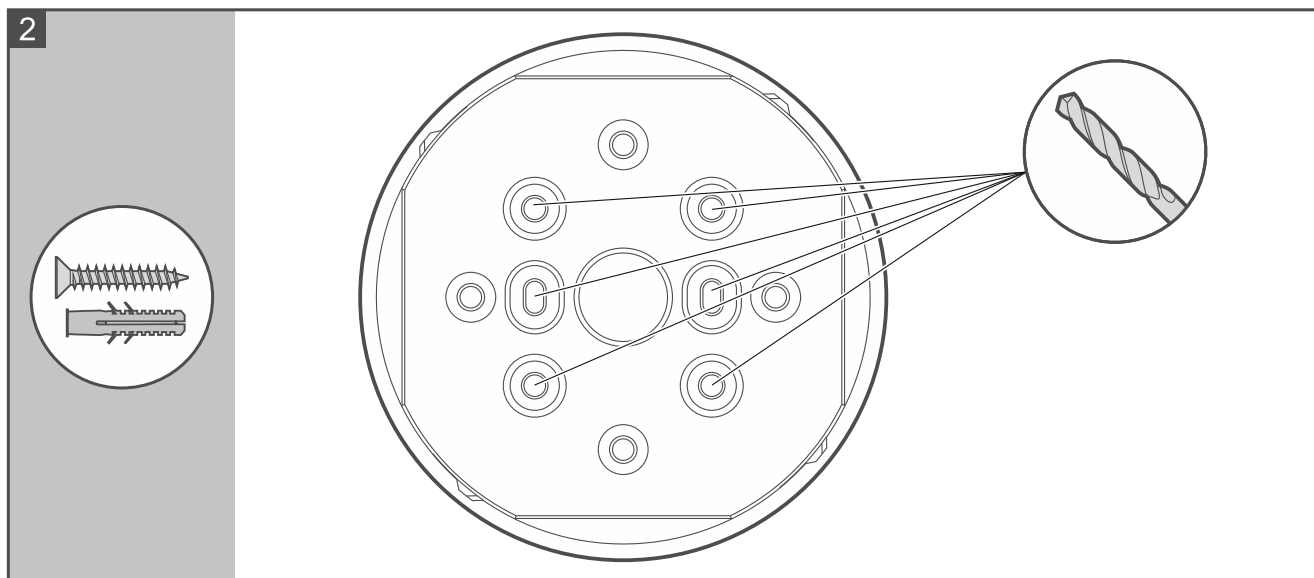

8. Podłącz przewody linii dozorowej do sygnalizatora (rys. 5 – pętla; rys. 6 – linia otwarta). Do zacisków A+ i A- podłącz przewody z centrali / innego urządzenia. Do zacisków B+ i B- podłącz przewody do innego urządzenia / centrali. W przypadku linii otwartej (promienia), gdy sygnalizator jest ostatnim urządzeniem podłączonym do linii, do

zacisków B+ i B- nie podłączaj przewodów (rys. 6). Ekrany kabli podłącz do zacisków E / \perp .

9. Załóż pokrywę i przekręć w kierunku zgodnym z ruchem wskazówek zegara (rys. 7).

10. Zablokuj pokrywę przy pomocy wkrętu (rys. 8).

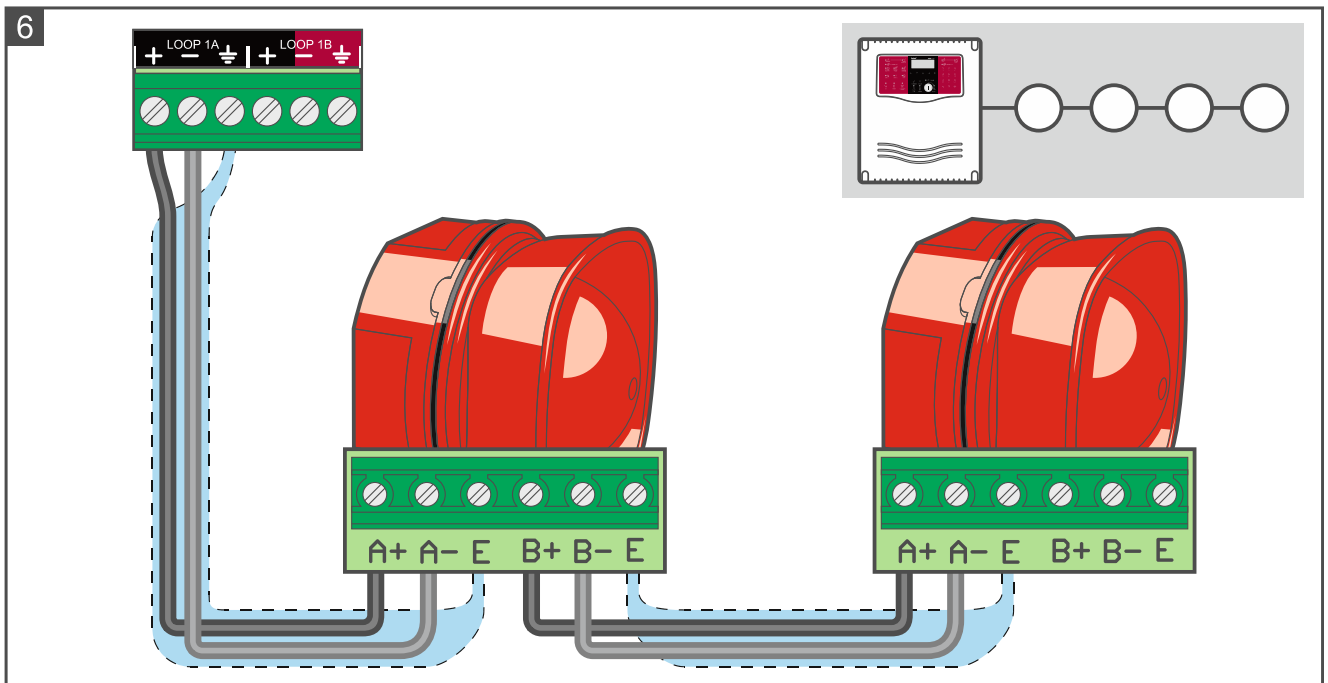
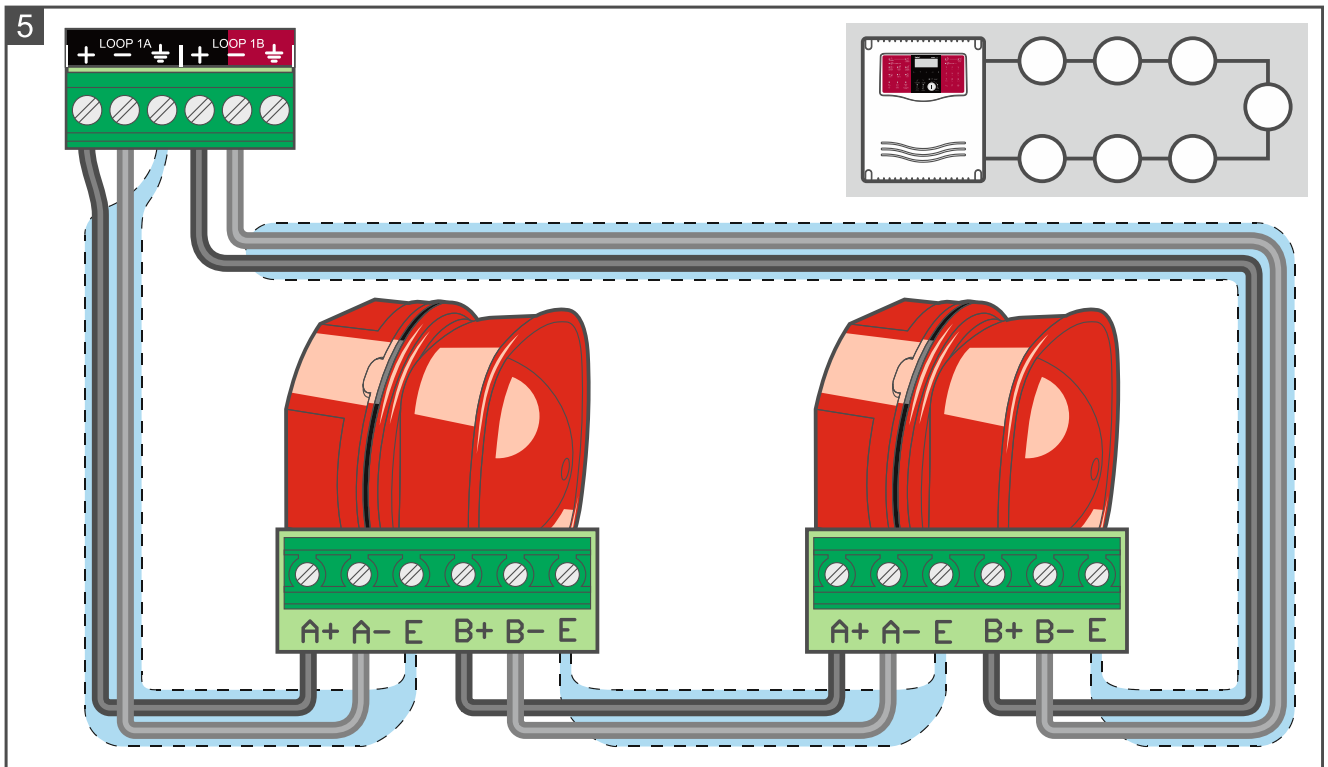

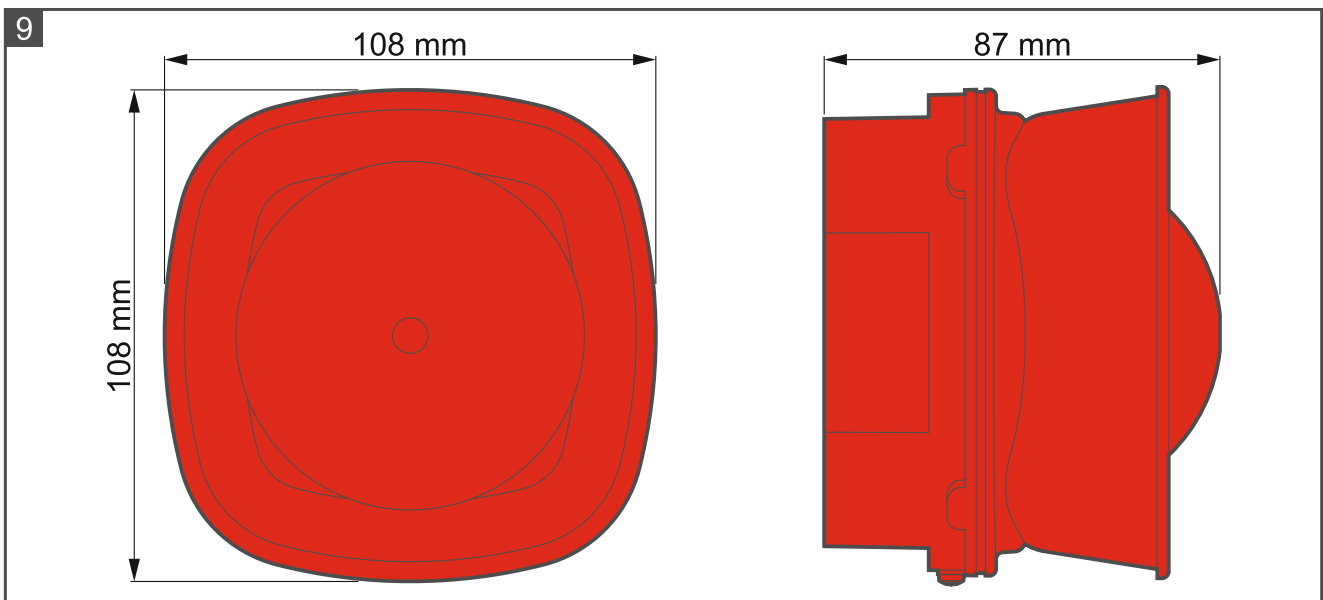
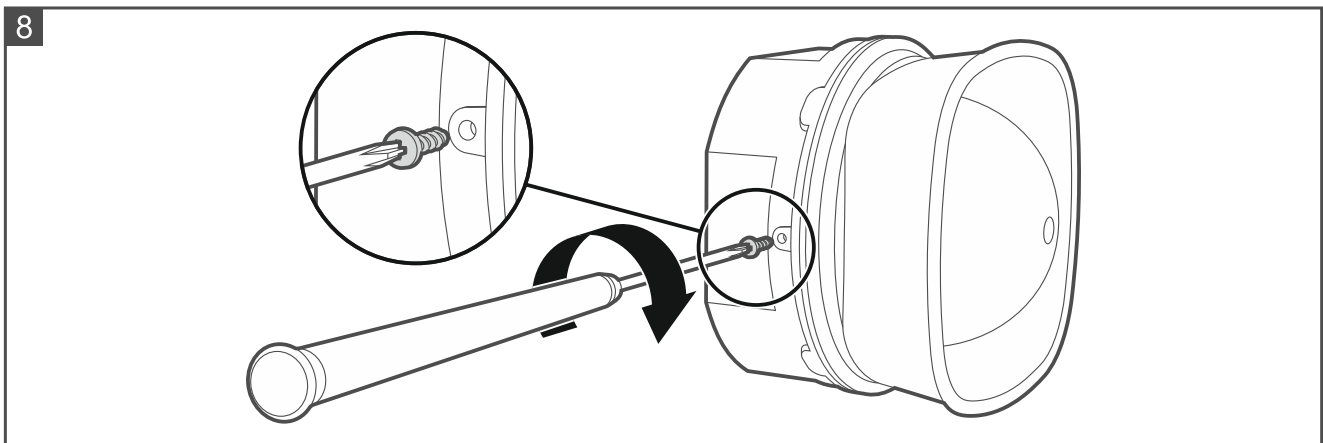
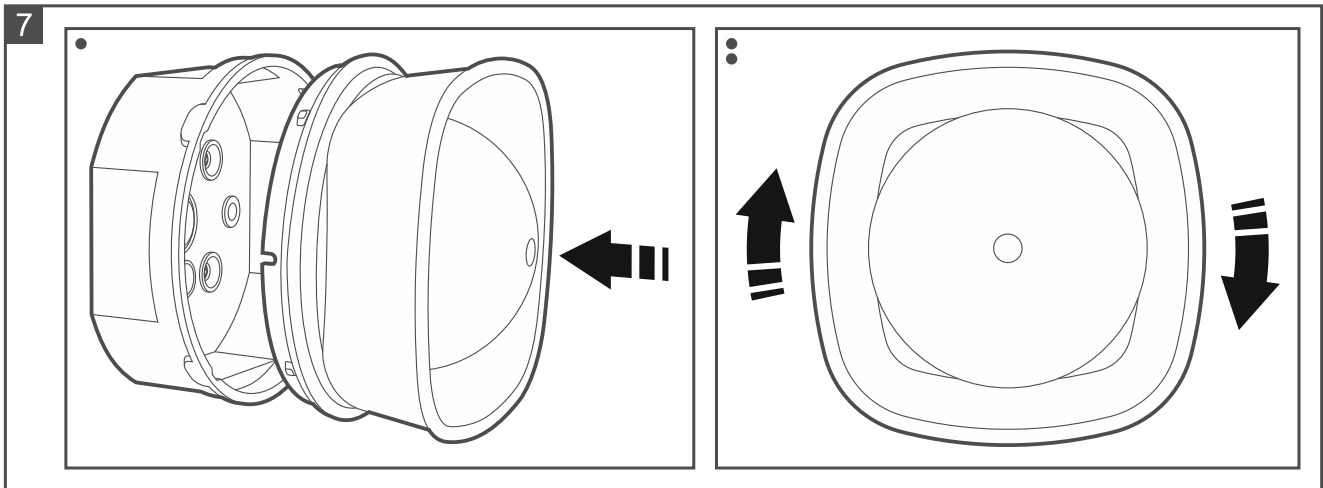

3. Sygnalizacja dźwiękowa

Ustawienia sygnalizacji dźwiękowej skonfigurujesz w centrali. Dla każdej sytuacji alarmowej możesz wybrać inny typ sygnalizacji spośród 32 dostępnych (patrz tabela 1).











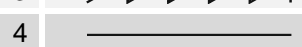



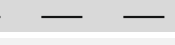
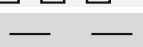







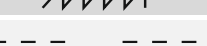

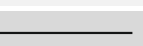
Nr	Sygnalizacja dźwiękowa		
		Częstotliwość Hz	Opis
1		800 & 970	2 Hz (250 ms – 250 ms)
2		800-970	7 Hz (7/s)
3		800-970	1 Hz (1/s)
4		2850	Ciągła
5		2400-2850	7 Hz
6		2400-2850	1 Hz
7		500-1200	3 s dźwięk, 0,5 s cisza, powtarzane
8		1200-500	1 Hz
9		2400-2850	2 Hz (250 ms – 250 ms)
10		970	0.5 Hz (1 s)
11		800 & 970	1 Hz (500 ms – 500 ms)
12		2850	0.5 Hz (1 s)
13		970	0.8 Hz (250 ms / 1 s)
14		970	Ciągła
15		554 & 440	100 ms – 400 ms
16		660	3.3 Hz (150 ms)
17		660	0.28 Hz (1.8 s)
18		660	0.05 Hz (13 s / 6.5 Hz)
19		660	Ciągła
20		554 & 440	0.5 Hz (1 s)
21		660	1 Hz (500 ms – 500 ms)
22		2850	4 Hz (150 ms / 100 ms)
23		800-970	50 Hz
24		2400-2850	50 Hz
25		970	3 x 500 ms dźwięk, 1.5 s cisza, powtarzane
26		800-970	3 x 500 ms dźwięk, 1.5 s cisza, powtarzane
27		970 & 800	3 x 500 ms dźwięk, 1.5 s cisza, powtarzane
28		2400	Ciągła
29		990 & 650	2 Hz (250 ms – 250 ms) (Symphoni Tones)
30		510 & 610	2 Hz (250 ms – 250 ms) (Squashni Micro Tones)
31		300-1200	1 Hz
32		510 & 610	1 Hz (500 ms – 500 ms)

Tabela 1.

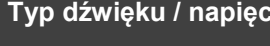
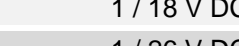
Typ dźwięku / napięcie zasilania	Minimalny poziom dźwięku [dBA] w zależności od kąta [°]					
	15°	45°	75°	105°	135°	165°
1 / 18 V DC	81,1	87,2	91,5	91,9	87,1	80,7
1 / 26 V DC	82,9	88,9	94,4	94,6	91,5	84,1
2 / 18 V DC	79,3	86,9	90,5	90,2	85,4	78,4
2 / 26 V DC	82,1	88,8	92,9	93,0	89,3	81,1
3 / 18 V DC	80,2	88,0	91,7	91,8	86,3	79,5
3 / 26 V DC	82,5	89,3	93,9	94,1	89,9	81,6
4 / 18 V DC	71,8	82,7	85,0	84,1	82,1	72,1
4 / 26 V DC	71,0	81,5	83,6	85,3	83,1	71,6
5 / 18 V DC	76,1	85,3	86,6	86,0	83,2	74,6

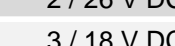
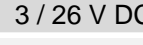
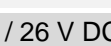
Typ dźwięku / napięcie zasilania	Minimalny poziom dźwięku [dBA] w zależności od kąta [°]					
	15°	45°	75°	105°	135°	165°
5 / 26 V DC	76,2	84,6	86,5	87,1	84,9	76,0
6 / 18 V DC	78,0	86,7	88,0	86,8	85,1	75,8
6 / 26 V DC	77,5	85,5	86,7	87,4	85,4	77,0
7 / 18 V DC	80,1	87,5	91,7	91,8	86,1	80,4
7 / 26 V DC	83,8	88,9	94,5	94,8	90,8	83,3
8 / 18 V DC	79,7	87,0	90,9	90,9	85,4	79,1
8 / 26 V DC	82,4	88,5	93,4	93,6	89,5	82,3
9 / 18 V DC	75,9	81,6	86,9	86,2	80,6	74,7
9 / 26 V DC	76,0	81,6	86,1	87,3	83,0	76,2
10 / 18 V DC	79,9	87,2	91,6	91,8	87,5	81,1
10 / 26 V DC	83,9	88,7	94,5	94,4	91,4	83,6
11 / 18 V DC	79,8	87,3	91,9	92,1	87,5	80,4
11 / 26 V DC	82,9	88,5	93,8	94,1	90,7	83,3
12 / 18 V DC	71,4	83,9	86,7	85,8	83,5	72,7
12 / 26 V DC	75,8	86,2	88,6	89,6	87,9	76,1
13 / 18 V DC	79,3	86,9	91,5	91,7	87,1	80,1
13 / 26 V DC	83,3	88,7	94,1	94,8	91,0	83,6
14 / 18 V DC	79,4	86,9	91,4	91,6	87,3	80,8
14 / 26 V DC	81,7	88,1	93,2	93,4	90,3	82,5
15 / 18 V DC	77,2	84,2	87,2	87,1	82,3	77,1
15 / 26 V DC	78,3	84,8	88,6	88,7	84,9	78,6
16 / 18 V DC	76,6	85,6	87,9	87,7	84,0	75,2
16 / 26 V DC	81,0	86,6	91,1	91,5	87,7	80,8
17 / 18 V DC	78,0	86,9	89,3	89,3	84,8	78,0
17 / 26 V DC	82,2	87,9	92,5	92,7	88,8	82,1
18 / 18 V DC	77,9	86,8	89,1	88,9	85,1	77,3
18 / 26 V DC	88,2	87,7	92,2	92,6	88,8	81,9
19 / 18 V DC	78,0	87,0	89,3	89,2	84,8	77,2
19 / 26 V DC	82,3	87,9	92,4	92,8	88,8	82,1
20 / 18 V DC	77,0	84,0	87,6	87,4	82,7	77,5
20 / 26 V DC	78,3	84,6	88,3	88,7	84,9	78,4
21 / 18 V DC	77,8	87,1	89,2	89,1	84,7	77,0
21 / 26 V DC	82,2	88,0	92,5	92,7	88,9	82,1
22 / 18 V DC	72,5	84,6	87,7	86,6	84,4	73,7
22 / 26 V DC	74,9	85,4	87,5	88,3	86,7	75,1
23 / 18 V DC	79,1	86,5	89,8	89,6	84,6	78,1
23 / 26 V DC	81,8	88,4	92,5	92,6	89,1	81,1
24 / 18 V DC	75,7	84,0	86,5	85,6	82,8	74,1
24 / 26 V DC	75,9	84,3	86,1	86,6	84,3	75,7
25 / 18 V DC	79,9	87,4	92,0	92,1	87,5	80,9
25 / 26 V DC	82,7	88,8	94,2	94,9	91,8	84,3
26 / 18 V DC	80,0	86,9	91,1	90,8	85,5	78,6
26 / 26 V DC	82,8	88,6	94,0	93,9	89,6	81,6
27 / 18 V DC	79,4	86,9	91,5	91,7	87,1	80,1
27 / 26 V DC	82,4	88,5	94,0	94,8	91,6	84,1

Typ dźwięku / napięcie zasilania	Minimalny poziom dźwięku [dBA] w zależności od kąta [°]					
	15°	45°	75°	105°	135°	165°
28 / 18 V DC	75,7	79,5	86,9	86,0	78,8	74,6
28 / 26 V DC	76,4	80,3	85,9	87,1	80,5	76,4
29 / 18 V DC	78,9	87,5	90,9	90,8	85,4	79,5
29 / 26 V DC	84,0	88,4	94,1	94,5	90,2	84,1
30 / 18 V DC	77,2	85,5	89,0	88,9	83,6	77,1
30 / 26 V DC	80,7	88,4	92,3	92,0	87,9	79,9
31 / 18 V DC	78,9	86,4	90,1	90,2	84,9	78,8
31 / 26 V DC	79,8	86,5	91,7	91,8	87,9	80,5
32 / 18 V DC	77,1	85,5	89,0	89,0	83,7	77,3
32 / 26 V DC	80,7	88,3	92,2	91,9	87,8	79,8

Tabela 2.

4. Konserwacja

Elementy systemu sygnalizacji pożaru wymagają regularnej konserwacji. Kontrole okresowe sygnalizatora SPP-400 powinny być przeprowadzane nie rzadziej niż co 6 miesięcy. W przypadku pomieszczeń o trudnych warunkach pracy (np. zapylenie, agresywne środowisko, mogące wywołać korozję itp.), częstotliwość badań okresowych powinna zostać zwiększona.

W ramach prac konserwacyjnych uruchom w centrali test i sprawdź, czy działa sygnalizacja dźwiękowa. Opis uruchomienia testu znajdziesz w instrukcjach centrali ACSP-402. Uruchomienie testu oraz aktywacja testowa urządzeń są rejestrowane w pamięci zdarzeń centrali. W trakcie testu zweryfikuj, czy nie zmieniła się lokalizacja urządzenia (np. dwa urządzenia zostały zamienione miejscami).

5. Dane techniczne

Napięcie zasilania	18...26 V DC
Pobór prądu w stanie dozoru	0,25 mA
Pobór prądu w stanie alarmowania	4 mA
Zakres temperatur pracy	-10°C...+55°C
Maksymalna wilgotność	95%
Stopień ochrony	IP21C
Rodzaj środowiska pracy	A
Wymiary	108 x 108 x 87 mm
Masa	224 g

Sygnalizator akustyczny pożarowy typu SPP-400 spełnia zasadnicze wymagania Rozporządzeń i Dyrektyw Unii Europejskiej:

CPR 305/2011 Rozporządzenie Parlamentu Europejskiego i Rady (UE) z dnia 9 marca 2011 r. ustanawiające zharmonizowane warunki wprowadzania do obrotu wyrobów budowlanych i uchylające dyrektywę Rady 89/106/EWG dotyczącej wyrobów budowlanych;

EMC 2014/30/EU dotyczącej kompatybilności elektromagnetycznej;

LVD 2014/35/EU dotyczącej niskonapięciowego sprzętu elektrycznego.

Jednostka Certyfikująca CNBOP-PIB w Józefowie wydała dla sygnalizatora akustycznego pożarowego typu SPP-400 Certyfikat Stałości Właściwości Użytkowych wyrobu budowlanego **1438-CPR-0859**, potwierdzający zgodność z wymaganiami norm EN 54-3:2003+A1:2002+A2:2006 oraz EN 54-17:2005 + AC:2007.

Certyfikat wraz z deklaracją właściwości użytkowych można pobrać ze strony internetowej **www.satel.pl**.

Sygnalizator akustyczny pożarowy typu SPP-400 otrzymał z CNBOP-PIB w Józefowie Świadectwo Dopuszczenia **Nr 4768/2022**.

Świadectwo Dopuszczenia można pobrać ze strony internetowej **www.satel.pl**.



SATEL Sp. z o.o. • ul. Budowlanych 66 • 80-298 Gdańsk • POLSKA

1438

1438-CPR-0859

Deklaracja Właściwości Użytkowych DOP/CPR/0859

EN 54 3:2003+A1:2002+A2:2006

EN 54-17:2005 + AC:2007

Bezpieczeństwo pożarowe.

Sygnalizator akustyczny SPP-400 (typu A).

Zasadnicze charakterystyki – patrz deklaracja właściwości użytkowych DOP/CPR/0859.

Dane techniczne – patrz niniejsza instrukcja.